

NEW
THINKING.
NEW
POSSIBILITIES.



DER NEUE HYUNDAI VELOSTER.
DAS SPORTLICHE CITY-COUPÉ.

5 JAHRE*
FAHRZEUG-GARANTIE
MOBILITÄTS-GARANTIE
SICHERHEITS-CHECKS





PRO GRE SSIV

WILLKOMMEN IN DER ZUKUNFT.

Futuristisches Design, asymmetrisches Türkonzept, knallige Farben – dieses sportliche City-Coupé bringt auf die Straße, was Sie sonst eher in Messehallen zu sehen bekommen. Lassen Sie sich faszinieren von der ersten Studie mit Serienlizenz. Viel Spaß mit dem neuen Hyundai Veloster.





1+2-TÜRKONZEPT

GEFÄLLT MIR MODERN PREMIUM STYLE

FANTASTISCH INNOVATIV



SUBWOOFER
SOUND AMPLIFIER
YOU TUBE
BEAT TECHNO

GENERATION CREATIVE LINK

NEW POSSIBILITIES.
CLOUD COMPUTING

COMMUNITY SIGN IN PROGRESSIV

MOBIL SMART PHONE CITY SPAS FAHRSPASS

GRENZEN SPRENGEN



01

3-Türer mal anders.

Weiterdenken, wo andere aufhören – so haben wir den neuen Veloster entwickelt. Das Ergebnis: ein 1+2-Türkonzept für Einstiegscomfort, den Sie vielleicht bei einer Limousine, aber ganz bestimmt nicht bei einem Coupé erwarten.

DRIVE START-STOP-AUTOMATIK

NEW THINKING. NEW POSSIBILITIES. CLOUD COMPUTING SOCIAL MEDIA VELOSTER THINKING.
AIDEM JAICOS 2U9 9E1J0002

SOUND AMPLIFIER
SUBWOOFER YOU TUBE
RCA GAMEPLAY LEVEL

CLUB-FEELING

BEAT TECHNO HOUSE

TRENDSETTER STYLISCH DIGITAL NATIVES
NEW THINKING. NEW POSSIBILITIES.
CLOUD COMPUTING SOCIAL MEDIA

NEW THINKING.
CLOUD COMPUTING
SOCIAL MEDIA
SOUND AMPLIFIER
SUBWOOFER
YOU TUBE
BEAT TECHNO

UNSERE IDEE VON SPORT: ER SOLL SPASS MACHEN.



Sonnencreme dabei?

Sieht schön aus und sorgt für schöne Aussicht: Durch das Panorama-Glas-Schiebedach² stellt sich beim neuen Veloster fast schon Cabrio feeling ein. Nur dass die Frisur nicht so leidet.



Nicht nur zum Reingucken.

Nur ein Detail – aber ein richtig schönes: der in den Außenspiegel integrierte LED-Blinker. Der Spiegel selbst ist zudem beheizbar, elektrisch einstellbar und – ab Ausstattungslinie Premium – auch elektrisch anklappbar.



Eine echte Leuchte, dieses Coupé.

Die Lichtelemente mit serienmäßigen Nebelscheinwerfern und Klarglas-Halogen- bzw. Projektions-Scheinwerfern¹ kommen nicht nur sportlich daher, sie stecken auch voller raffinierter Details. Die Coming-Home-Funktion zum Beispiel schaltet das Licht automatisch und zeitverzögert aus, sobald Sie den Motor abschalten.

Farben

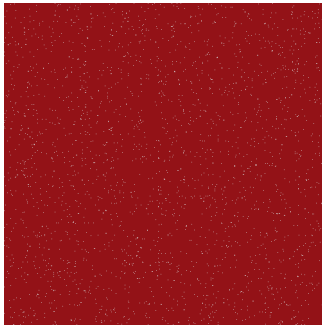

Veloster Red (P9R) Metallic

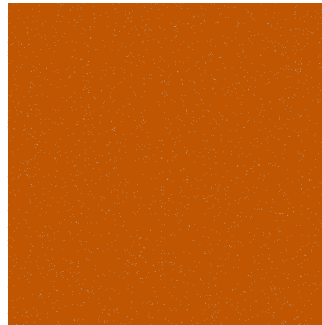

Vitamin C (R9A) Mineraleffekt



Sunflower (SYY) Solid

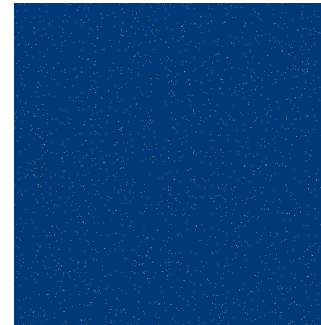

Blue Ocean (UU9) Mineraleffekt

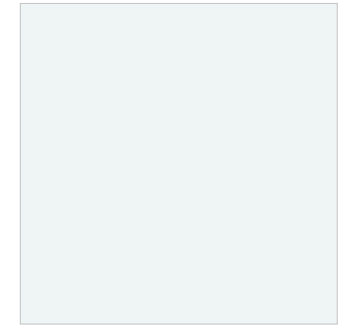

White Crystal (PGU) Solid

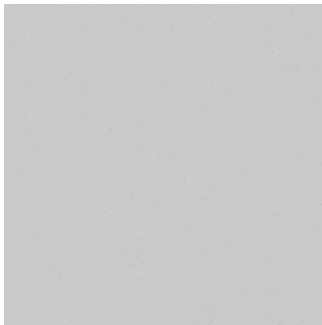

Sleek Silver (RHM) Metallic

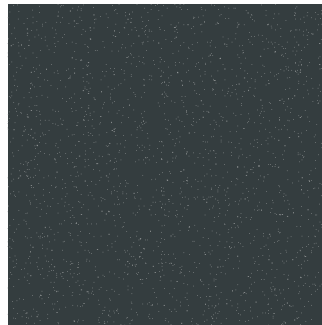

Sonic Silver (N9S) Metallic



Phantom Black (MZH) Mineraleffekt

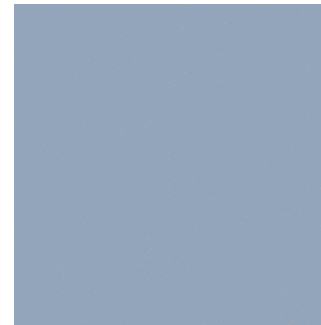

Clean Blue (T9U) Metallic

Wenn schon stylisch, dann richtig.

Wir haben unserem sportlichen City-Coupé von Haus aus ein Tuning gegönnt. Die 18"-Leichtmetallfelgen bei der Ausstattungslinie Premium haben je nach Karosseriefarbe unterschiedliche Farbinlays. Bei den Lackierungen Phantom Black, White Crystal, Sleek Silver, Sonic Silver und Clean Blue sind sie schwarz, bei den Lackierungen Veloster Red, Vitamin C, Sunflower und Blue Ocean jeweils passend zur Fahrzeugfarbe. Macht ordentlich was her und schindet ganz bestimmt Eindruck. Nicht nur bei Modebegeisterten.

Felgen



Bei Style: 17"-Leichtmetallfelgen



Bei Premium: 18"-Leichtmetallfelgen mit farbigen Inlays



FAAS



**SIE WERDEN
AUGEN MACHEN –
UND OHREN.**

Normalerweise fängt der Spaß mit dem Losfahren an. Beim neuen Veloster reicht schon das Einsteigen. Das liegt am modern gestalteten Cockpit, aber auch an ausgefeilter Multimedia-Technologie. Unter anderem gibt's Sound aus bis zu acht Lautsprechern¹ auf die Ohren.

ZINIE



REND





VON WEGEN SPORT IST ANSTRENGEND.

Das Schöne am Sport im neuen Veloster: Man bekommt garantiert keine Konditionsprobleme. Denn hier nehmen Sie nicht irgendwo Platz, sondern in ergonomisch geformten sportlichen Sitzen mit optimalem Seitenhalt. Je nach Ausstattungslinie mit Stoff-¹ oder Lederpolsterung². Da werden selbst Couchpotatoes zu Ausdauerathleten.



Stoffpolsterung bei Style



Von hoch auf runter in 2,3 Sekunden.
An allen drei Türen öffnen sich die Fenster per Knopfdruck.



Leider sogar shoppingtauglich.
Die Rücksitzlehne ist 60:40 teil- und umklappbar.
Aber besser nicht der Freundin sagen.



Warm ums Herz – und Rücken.
Die Ledersitze² sind serienmäßig
mit Sitzheizung² ausgestattet.

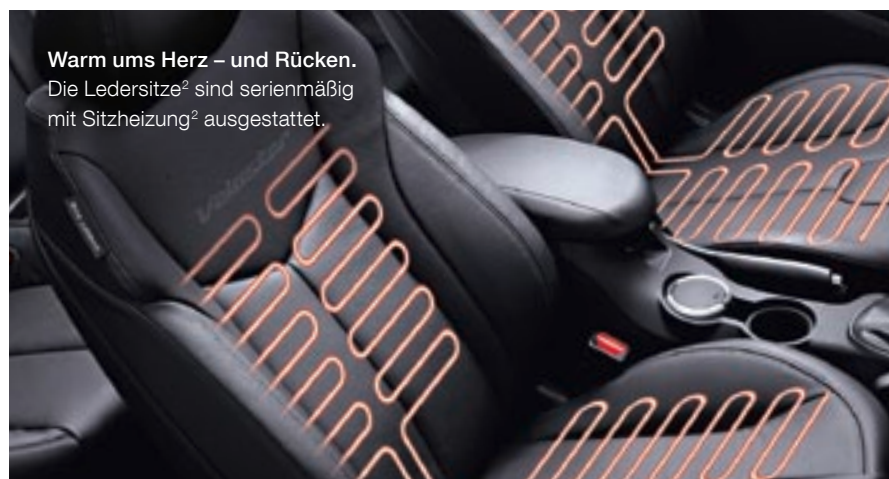

AUCH WENN'S SCHWERFÄLLT:
IMMER SCHÖN AUF DIE STRASSE GUCKEN.





Der neue Veloster ist wahrscheinlich das erste Coupé, bei dem der Beifahrer genauso viel Spaß hat wie der Fahrer. Das serienmäßige Multimedia-System mit 7"-TFT-Display verfügt nämlich über ein RCA-Kabel und kann so problemlos mit einer Videokonsole verbunden werden. Aber bevor Sie sich jetzt auf die Suche nach einem Chauffeur machen – alle anderen Ausstattungsmerkmale lassen sich auch als Fahrer uneingeschränkt genießen. Lichtsensor², Smart-Key-System mit Start-Stop-Knopf² und intuitiv bedienbare Klimaanlage bzw. Klimaautomatik¹ zum Beispiel.

Tanzen bitte nur als Beifahrer.

Echtes Discofeeling bringt das Sound-system² mit 8 Lautsprechern inklusive Center und Subwoofer.



Echt scharf.

Sport macht müde? Nicht im neuen Veloster. Und schon gar nicht die Augen. Ein Blick auf die hochauflösende Tachometeranzeige¹ und Sie sind rundum bestens informiert.



Fingerakrobatik serienmäßig.

Ob Geschwindigkeitsregelanlage¹, Bluetooth-Steuerung² oder Bedienung des Soundsystems² – hier funktioniert alles per Tastendruck und ohne die Hände vom Lenkrad zu nehmen.

MfG aus der Technikabteilung.

Das MP3-fähige Audiosystem ist serienmäßig mit Anschlüssen für USB und AUX sowie einem RCA-Kabel ausgestattet. Mehr Multimedia geht kaum.





SPO



RIT



SCH

**SO SCHNELL
SCHALTEN NICHT
MAL SIE.**

Sport und neuste Technik gehen beim neuen Veloster Hand in Hand – oder besser Getriebe in Getriebe. Eine Doppelkupplung (DCT)¹ sorgt für nahezu lückenlose Kraftübertragung zwischen allen sechs Gängen. So gibt es immer ordentlich Vortrieb und Sie verpassen keine Millisekunde Fahrspaß.







1 Der Kraftstoffverbrauch wird in der Praxis je nach Fahrweise, technischem Zustand des Fahrzeugs, nicht serienmäßigen An- und Aufbauten, nach Fahrbahnbeschaffenheit und klimatischen Bedingungen von den nach der EG-Prüfnorm ermittelten Werten abweichen, in der Fassung VO (EG) Nr. 692/2008.



BRINGT ORDENTLICH WAS AUF DIE STRASSE. ABER NICHT IN DIE LUFT.

Mehr Leistung, weniger Umweltbelastung – so lässt sich die Technik des neuen Veloster kurz und knapp zusammenfassen. Für die Konstruktion des Motors wurden komplette Aluminiumblöcke verwendet, um den Sportler gezielt leichter und verbrauchsärmer zu machen. Auch beim Thema Fahrgeräusche haben wir voll auf das Motto »weniger ist mehr« gesetzt. Durch die besondere Bauweise des Motors werden Vibration und Geräuschentwicklung auf ein Minimum reduziert. Gilt natürlich nicht für den satten Sound aus dem Doppelrohrauspuff.



Fast schon Streber-like.

Sportler und Vorbild in einem: Als blue-Modell besticht der Veloster mit noch niedrigeren Verbrauchs- und Emissionswerten: 5,9 l und 137 g CO₂. Möglich macht das unter anderem die serienmäßige Start-Stop-Automatik.



Unser Tipp: einfach tippen.

In der Ausstattungslinie Premium ist Fahren wie die Rennprofis angesagt. Ganz besonders, wenn Sie sich für das optionale 6-Gang-Doppelkupplungsgetriebe mit nahezu lückenloser Kraftübertragung entscheiden.



Ein echtes Multitalent.

Kompakt, leicht und vollgepackt mit Fahrspaß. Der 1.6-l-Direkteinspritzer im neuen Veloster bietet Ihnen 103 kW (140 PS) und ein maximales Drehmoment von 167 Nm bei 4.850 U/Min. Das alles bei außerordentlich niedrigen Verbrauchswerten.



Sport fürs Handgelenk.

Der Lederschaltknopf vermittelt Ihnen mit kurzen Schaltwegen und ergonomischem Griff auch beim Schalten das perfekte Coupé-Erlebnis.

Kraftstoffverbrauch (l/100 km) und CO₂-Emission (g/km): von 6,5 l (kombiniert), 148 g und Effizienzklasse D für den 1.6 GDI bis zu 5,9 l (kombiniert), 137 g und Effizienzklasse C für den blue 1.6 GDI.¹

ALS HÄTTE IHN IHRE MUTTER GEBAUT.





Beim neuen Veloster sorgt die serienmäßige Traktionskontrolle dafür, dass das Profil beim Anfahren bleibt, wo es hingehört: auf den Reifen. Auch sonst haben Sie dank Fahrzeugstabilitätsprogramm (VSM) immer alles bestens im Griff. Es vermittelt selbst auf unebenem Fahruntergrund perfekte Kontrolle, indem es falls nötig den Antrieb der einzelnen Räder separat reguliert. Und sollte es tatsächlich einmal brenzlig werden, denkt unser sportliches City-Coupé sogar voraus – oder besser gesagt zurück. Eine Notbremsignalisierung am Heck warnt nachfolgende Fahrer und verhindert so mögliche Auffahrunfälle. Besser kann ein Auto nun wirklich nicht auf Sie aufpassen.

Bei dem piept's.

Sportlich fahren funktioniert beim neuen Veloster sogar beim Einparken. Immer vorausgesetzt, Sie reagieren auch, wenn die Einparkhilfe hinten Alarm schlägt.



Ein echter Kontrollfreak.

Selbst wenn Sie mal eine Kurve unterschätzen sollten: Der neue Veloster tut es nicht. Notfalls reduziert die elektronische Stabilitätskontrolle (ESC) automatisch die Geschwindigkeit, damit sich das Fahrzeug sicher manövrieren lässt.

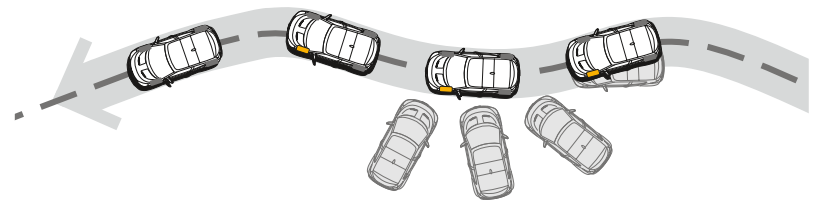

Ganz schön feinfühlig.

Das Reifendruck-Kontrollsystem (TPMS) prüft permanent den Luftdruck und warnt Sie frühzeitig vor einem drohenden Plattfuß.



Luft für Sie.

Mit Full-Size-Fahrer- und Beifahrerairbag, Seitenairbags und Vorhangairbags sind Sie in unserem sportlichen City-Coupé rundum bestens geschützt. Optimale Sicherheit auch für kleine Sportfreunde gewährleistet die Isofix-Kindersitzbefestigung.





SERIENMÄSSIG SORGENFREI*. 5 JAHRE LANG.

Hyundai fahren heißt auf allerhöchste Qualität und umfangreichste Garantien setzen – und das serienmäßig. Dank 5 Jahren Fahrzeug-Garantie, 5 Jahren Mobilitäts-Garantie und 5 Jahren Sicherheits-Checks inklusive sind Sie im Hyundai Veloster nicht nur besonders komfortabel und sicher unterwegs, sondern auch sorgenfrei.*

Ihre Vorteile im Einzelnen:

5 Jahre Fahrzeug-Garantie*: inklusive Lackgarantie und ohne Kilometerbegrenzung gemäß Hyundai Garantie- und Serviceheft.

5 Jahre Mobilitäts-Garantie*: kostenloser Pannen- und Abschleppdienst gemäß den Mobilitäts-Garantie-Bedingungen.

5 Sicherheits-Checks*: 5 kostenlose Sicherheits-Checks in den ersten 5 Jahren.



QUALITÄTSGARANTIE

WIR GARANTIEREN IHNEN MEHR. GARANTIERT.

15

**Jahre
Langzeit-Mobilitätsgarantie**

Die Hyundai Langzeit-Mobilitätsgarantie geben wir Ihnen kostenlos mit auf den Weg, wenn Sie die vorgeschriebene Wartung laut Garantie- und Serviceheft nach Herstellervorgabe bei einem autorisierten Hyundai Service-Partner durchführen lassen. Je nach Wartungsintervall laut Garantie- und Serviceheft bietet sie Schutz für maximal 20.000 km oder 12 Monate, je nachdem, was zuerst eintritt. Und das Beste: Sie können die Vorteile der Hyundai Langzeit-Mobilitätsgarantie mit jeder weiteren Wartung, die der autorisierte Hyundai Service-Partner durchführt, bis zu einem Fahrzeugalter von 15 Jahren oder einer Fahrleistung von maximal 200.000 km nutzen. Egal, welches Fabrikat Sie fahren.

2

**Jahre
Garantie auf Originalteile**

In einen Hyundai investieren heißt in die Zukunft investieren. Wir geben 2 Jahre Garantie auf alle Originalteile und auf jedes Hyundai Zubehör.

5

**Jahre
Lackgarantie**

Die Lackierung schützt Ihren Hyundai vor Umwelteinflüssen. Um diesen Schutz langfristig zu gewährleisten, geben wir eine Lackgarantie von 5 Jahren ohne Kilometerbegrenzung gemäß Hyundai Garantie- und Serviceheft.

24

**Stunden
Ersatzteilservice**

Mit einem Hyundai sind Sie immer auf der sicheren Seite. Innerhalb von 24 Stunden liefern wir Ihrem Hyundai Vertragshändler jedes verfügbare Ersatzteil und stellen damit sicher, dass Sie selbst im Falle einer Reparatur in kürzester Zeit wieder auf der Straße sind.

12

**Jahre
Garantie gegen Durchrostung**

Hohlraumversiegelung, verzinkte Karosserie und hochwertige Lackierung sorgen bei uns für gute Qualität. Und zu Ihrer Sicherheit geben wir Ihnen auf den Veloster eine 12-Jahre-Garantie gegen Durchrostung – selbstverständlich ohne Kilometerbegrenzung.

* Ab 01.01.2012: 5 Jahre Fahrzeug-Garantie ohne Kilometerbegrenzung und 5 Jahre Mobilitäts-Garantie mit kostenlosem Pannen- und Abschleppdienst (gemäß deren jeweiligen Bedingungen). Ausgenommen sind Taxen und Mietfahrzeuge, für die eine 3-jährige Fahrzeug-Garantie bis 100.000 km gilt. 5 kostenlose Sicherheits-Checks beim verkaufenden Händler in den ersten 5 Jahren gemäß Hyundai Sicherheits-Check-Heft.

FFS GROUP

BANK LEASING VERSICHERUNG

INTELLIGENT UND GÜNSTIG FINANZIEREN. MIT DER FFS GROUP.

Profitieren Sie von individuellen Anzahlungs-, Raten- und Laufzeitmodellen sowie vielen anderen Leistungen der FFS GROUP. Mehr auf www.ffi.de



www.pro-saubere-luft.de
Das Kfz-Erneuerungsprogramm
des Verbandes der Internationalen Kraftfahrzeughersteller e.V. (VDIK)

GUT FÜR DIE UMWELT. UND IHREN GELDBEUTEL.

Zusammen mit dem VDIK sorgt Hyundai dafür, dass Autofahren in Deutschland sauberer und günstiger im Unterhalt wird. Im Zuge der Aktion »Pro saubere Luft« werden alle Fahrzeuge der Abgasstufe Euro 1 und schlechter bei Kauf eines Neuwagens von Hyundai zu einem attraktiven Preis zurückgenommen und verschrottet. Darüber hinaus gibt es reizvolle Leasing- und Finanzierungsangebote, die Ihnen den Umtausch noch leichter machen werden. Mehr auf www.pro-saubere-luft.de

WIR ENTSORGEN IHR ALTFahrZEUG. SAUBER UND UNKOMPLIZIERT.

Bei uns können Sie nicht nur neue Fahrzeuge erwerben, sondern wir haben auch dafür gesorgt, dass Ihr in die Jahre gekommener Hyundai einer umweltgerechten Entsorgung zugeführt werden kann. Natürlich immer gemäß den gesetzlichen Bestimmungen der Altautoverordnung. Bei der Herstellung legt Hyundai großen Wert auf verwertungs- und recyclinggerechte Konstruktion der Fahrzeuge und deren Bauteile. Alle Details zur Abgabe Ihres Altfahrzeugs und eine Liste der Annahmestellen finden Sie auch im Internet. Auf www.hyundai.de



Hyundai Motor Deutschland GmbH
Gottfried-Leibniz-Straße 5 74172 Neckarsulm
www.hyundai.de

Ihr Hyundai Händler

* Ab 01.01.2012: 5 Jahre Fahrzeug-Garantie ohne Kilometerbegrenzung und 5 Jahre Mobilitäts-Garantie mit kostenlosem Pannen- und Abschleppdienst (gemäß deren jeweiligen Bedingungen). Ausgenommen sind Taxen und Mietfahrzeuge, für die eine 3-jährige Fahrzeug-Garantie bis 100.000 km gilt. 5 kostenlose Sicherheits-Checks beim verkaufenden Händler in den ersten 5 Jahren gemäß Hyundai Sicherheits-Check-Heft. Sämtliche Preisangaben sind unverbindliche Preisempfehlungen und gelten ab Auslieferungs-Depot der Hyundai Motor Deutschland GmbH zzgl. Überführungskosten. Die Angaben und Abbildungen in diesem Prospekt sind als unverbindlich zu betrachten und stellen eine annähernde Beschreibung dar. Fahrzeugabbildungen enthalten z. T. aufpreispflichtige Sonderausstattungen. Hyundai behält sich Änderungen gegenüber den Angaben in diesem Prospekt vor, sofern die Änderungen gegenüber dem Kunden zumutbar sind und eine damit ggf. verbundene Minderung des Wertes oder der Gebrauchstauglichkeit der Hyundai Fahrzeuge nicht erheblich ist. Farbabweichungen sind drucktechnisch bedingt. Für weitere Informationen stehen unsere Vertragshändler gerne zur Verfügung. Für Druckfehler übernehmen wir keine Gewähr.



HYUNDAI

NEW
THINKING.
NEW
POSSIBILITIES.



DATEN VELOSTER

5 JAHRE*
FAHRZEUG-GARANTIE
MOBILITÄTS-GARANTIE
SICHERHEITS-CHECKS

Veloster Preise Benzin UPE¹	1.6 GDI 6-Gang 103 kW (140 PS) Frontantrieb	1.6 GDI 6-Gang-Doppelkupplungsgetriebe 103 kW (140 PS) Frontantrieb	blue 1.6 GDI 6-Gang 103 kW (140 PS) Frontantrieb
Style	21.600 EUR	23.300 EUR	21.990 EUR
Premium	26.200 EUR	27.900 EUR	26.590 EUR

Veloster Versicherungseinstufung² Benziner	1.6 GDI 6-Gang 103 kW (140 PS) Frontantrieb	1.6 GDI 6-Gang-Doppelkupplungsgetriebe 103 kW (140 PS) Frontantrieb	blue 1.6 GDI 6-Gang 103 kW (140 PS) Frontantrieb
Typ-Schlüssel-Nr.	AEX	AEX	AEX
Haftpflicht	17	17	17
Teilkasko	21	21	21
Vollkasko	20	20	20

Veloster Zusatzausstattung	Style	Premium
Metallic-/Mineraleffekt-Lackierung	480 EUR	480 EUR
Navigationssystem inkl. Rückfahrkamera	–	1.300 EUR
Panorama-Glas-Schiebedach (Bei Wahl, Entfall Haltegriff und Änderung der Fenstereinfassung von schwarz matt in schwarz glänzend)	–	1.200 EUR
Technik-Paket: Smart-Key-System, Bluetooth, Premium-Sound-System, Navigationssystem inkl. Rückfahrkamera, Lichtsensor	2.250 EUR	–

¹ Unverbindliche Preisempfehlung (inkl. MwSt., zzgl. Überführung).

² Stand: Juli 2011.

³ Bei Verwendung anderer Felgen als der 17"- und 18"-Felgen aus dem Hyundai Original-Zubehörprogramm, die auf das TPMS abgestimmt sind, kann das TPMS möglicherweise nicht funktionieren und daher die TPMS-Anzeige auf der Instrumententafel dauerhaft leuchten.

Veloster Sicherheitsausstattung	Style	Premium
Airbags:		
Beifahrerairbag deaktivierbar	■	■
Full-Size-Fahrer-/Beifahrerairbag	■	■
Seitenairbags vorn	■	■
Vorhangairbags bis in den Fond reichend	■	■
Alarmanlage	■	■
Antiblockiersystem (ABS) + elektr. Bremskraftverteilung (EBV)	■	■
Automatische Türverriegelung	■	■
Berganfahrhilfe (Bei Wahl Doppelkupplungsgetriebe)	■	■
Bremsassistent (BAS)	■	■
Einparkhilfe hinten	■	■
Elektronische Stabilitätskontrolle (ESC)	■	■
Elektronische Wegfahrsperr	■	■
Fahrdynamisches Stabilitäts Management (VSM)	■	■
Isofix-Kindersitzbefestigung hinten auf den äußeren Plätzen	■	■
Kindersicherung an der hinteren Tür	■	■
Kopfstützen:		
Aktive Kopfstützen vorn	■	■
Längsverstellbare Kopfstützen vorn	■	■
Höhenverstellbare Kopfstützen auf allen Sitzplätzen	■	■
Notbremssignalisierung (ESS)	■	■
Reifendruck-Kontrollsystem (TPMS) ³	■	■
Scheinwerfer:		
Coming-Home-Funktion	■	■
Klarglas-Halogencheinwerfer mit Licht-aus-Automatik	■	–
Leuchtweitenregulierung	■	■
Lichtsens	<input type="checkbox"/> Bestandteil Technik-Paket	■
Nebelscheinwerfer	■	■
Projektionsscheinwerfer	–	■
Tagfahrlicht	■	■
Sicherheitsgurte:		
Drei-Punkt-Gurtsystem auf allen Sitzplätzen	■	■
Gurtstraffer und Gurtkraftbegrenzer vorn	■	■
Gurtwarner Vordersitze	■	■
Sicherheitslenksäule neigungs- und längsverstellbar	■	■
Traktionskontrolle	■	■

■ Serienausstattung

Zusatzausstattung

– nicht verfügbar

Veloster Außenausstattung	Style	Premium
Außenspiegel:		
beheizbar	■	■
Blinker integriert	■	■
elektrisch anklappbar	–	■
elektrisch einstellbar	■	■
in Wagenfarbe lackiert	■	■
Einfassungen Fenster in schwarz matt (Bei Wahl Panorama Glasschiebedach schwarz glänzend)	■	■
Frontgrill schwarz mit Chromumrandung	■	■
Frontscheiben-Wisch-Waschanlage (mit Intervall)	■	■
Getönte Scheiben rundum	■	■
Heckscheibenwischer	■	■
Heckklappengriff in Wagenfarbe	■	■
Heckspoiler mit integrierter 3. Bremsleuchte	■	■
Heizbare Heckscheibe mit Timer	■	■
Motorhaubendämmung	■	■
Stoßfänger in Wagenfarbe	■	■
Türaußengriffe in Wagenfarbe	■	■

Veloster Felgen und Reifen	Style	Premium
Leichtmetallfelgen 7 J x 17 mit 215/45 R17 Bereifung	■	–
Leichtmetallfelgen mit Farbinlays 7,5 J x 18 mit 215/40 R18 Bereifung	–	■
Notrad	■	■

Veloster Komfort und Innenausstattung	Style	Premium
Ablagemöglichkeiten:		
Ablagetasche an der Rückseite des Beifahrersitzes	–	■
Brillenablagefach	–	■
Handschuhfach (beleuchtet)	■	■
in der Mittelarmlehne vorn	■	■
Aschenbecher (flexibel)	■	■

Veloster Komfort und Innenausstattung	Style	Premium
Audiosystem:		
Anschlüsse für USB, AUX (z. B. iPod)	■	■
Bluetooth	□ <small>Bestandteil Technik-Paket</small>	■
Fernbedienung über Lenkrad	■	■
integriertes CD-Radio mit MP3 Funktion	■	■
Premium-Sound-System (8 Lautsprecher inkl. Center Lautsprecher und Subwoofer)	□ <small>Bestandteil Technik-Paket</small>	■
RCA Kabel	■	■
6 Lautsprecher inkl. 2 Hochtöner	■	–
Außentemperaturanzeige	■	■
Bordcomputer	■	■
Dimmbare Instrumentenbeleuchtung	■	■
Elektrischer Fensterheber hinten auf der Beifahrerseite	■	■
Elektrische Fensterheber vorne mit Einklemmschutz und Abwärtsautomatik auf der Fahrerseite	■	■
Fahrzeuglüftung:		
Klimaanlage	■	–
Klimaautomatik	–	■
Funkfernbedienung für Zentralverriegelung	■	■
Gepäckraumabdeckung	■	■
Gepäckraumbeleuchtung	■	■
Geschwindigkeitsregelanlage	–	■
Getränkehalter vorn und hinten	■	■
Hochauflösende Tachometeranzeige	–	■
Innenraumbeleuchtung	■	■
Komfort-Blinker	■	■
Kosmetikspiegel in den Sonnenblenden (beleuchtet)	■	■
Lederlenkrad und Lederschaltknopf	■	■
Leseleuchten vorn	■	■
Mittelkonsole in Klavierdekor	–	■
Pedale aus Aluminium	–	■
Schaltpunktanzeige (nur für MT)	■	■
Schaltwippen am Lenkrad (Bei Wahl Doppelkupplungsgetriebe)	■	■
Servolenkung	■	■
Smart-Key-System mit Start-Stop-Knopf	□ <small>Bestandteil Technik-Paket</small>	■
Steckdose vorn (12 V)	■	■
Tankklappen-Fernverriegelung	■	■
Türinnengriff verchromt	■	■
Zigarettenanzünder	■	■

■ Serienausstattung

□ Zusatzausstattung

– nicht verfügbar

Veloster Sitze	Style	Premium
Polsterung in Leder ⁴ Schwarz	–	■
Polsterung in Stoff Schwarz	■	–
Fahrersitz höhenverstellbar	■	■
Fahrersitz mit einstellbarer Lendenwirbelstütze	–	■
Rücksitzlehne 60:40 geteilt, umklappbar	■	■
Sitzheizung vorn	–	■

Technische Daten Veloster Benziner

	1.6 GDI 6-Gang 103 kW (140 PS) Frontantrieb	1.6 GDI 6-Gang-Doppelkupplungsgetriebe 103 kW (140 PS) Frontantrieb	blue 1.6 GDI 6-Gang 103 kW (140 PS) Frontantrieb
Getriebe	6-Gang	6-Gang-DCT	6-Gang
Sitzplätze	4	4	4
Motor/Kraftübertragung			
Motoranordnung	Vorn quer, Frontantrieb	Vorn quer, Frontantrieb	Vorn quer, Frontantrieb
Zylinderanzahl (Ventile)	4 (16)	4 (16)	4 (16)
Hubraum (cm ³)	1.591	1.591	1.591
Bohrung x Hub (mm)	77 x 85,4	77 x 85,4	77 x 85,4
Leistung kW (PS) bei min ⁻¹	103 (140)/6.300	103 (140)/6.300	103 (140)/6.300
Drehmoment (Nm) bei min ⁻¹	167/4.850	167/4.850	167/4.850
Katalysator	2 geregelte 3-Wege-Katalysatoren	2 geregelte 3-Wege-Katalysatoren	2 geregelte 3-Wege-Katalysatoren
Start-Stop-Automatik (ISG)	–	–	■
SchadstoffEinstufung	Euro 5	Euro 5	Euro 5
Fahrleistungen			
Höchstgeschwindigkeit (km/h)	201	200	201
Beschleunigung 0–100 km/h (Sek.)	9,7	10,3	9,7
Kraftstoffverbrauch (in l/100 km nach VO (EG) Nr. 715/2007⁵)			
Kraftstoffart	Super bleifrei (95 ROZ)	Super bleifrei (95 ROZ)	Super bleifrei (95 ROZ)
Innerorts	8,1	8,0	7,1
Außerorts	5,3	5,3	5,3
Kombiniert	6,5	6,4	5,9
CO ₂ -Emission (g/km)	148	145	137
CO ₂ -Effizienzklasse	D	D	C
Tankinhalt ca. (l)	50	50	50

4 Echtleder kombiniert mit hochwertigem Kunstleder.

5 Der Kraftstoffverbrauch wird in der Praxis je nach Fahrweise, technischem Zustand des Fahrzeugs, nicht serienmäßigen An- und Aufbauten, nach Fahrbahnbeschaffenheit und klimatischen Bedingungen von den nach der EG-Prüfnorm ermittelten Werten abweichen, in der Fassung VO (EG) Nr. 692/2008.

6 Nach EG-Betriebsbescheinigung mit vollem Tank inkl. 75 kg Fahrergewicht, ausstattungsabhängig.

Technische Daten Veloster Benzin

	1.6 GDI 6-Gang 103 kW (140 PS) Frontantrieb	1.6 GDI 6-Gang-Doppelkupplungsgetriebe 103 kW (140 PS) Frontantrieb	blue 1.6 GDI 6-Gang 103 kW (140 PS) Frontantrieb
Bremsen und Lenkung			
Bremsen vorn		Innenbelüftete Scheibenbremsen	
Bremsen hinten		Scheibenbremsen	
Lenkung		Zahnstangenlenkung, elektrisch unterstützt	
Abmessungen			
Länge/Breite/Höhe (mm)	4.220/1.790/1.399	4.220/1.790/1.399	4.220/1.790/1.399
Radstand (mm)	2.650	2.650	2.650
Spurweite vorn/hinten (mm) (in Klammern Premium)	1.561 (1.557)/1.574 (1.570)	1.561 (1.557)/1.574 (1.570)	1.561 (1.557)/1.574 (1.570)
Bodenfreiheit (mm)	143	143	143
Kofferraumvolumen (l, VDA-Norm 211) bei aufgestellter Rücksitzbank und -lehne bis Oberkante Rücksitzlehne	320	320	320
Kofferraumvolumen (l, VDA-Norm 214) bei umgeklappter Rücksitzbank und -lehne bis Unterkante Dach	1.015	1.015	1.015
Gewichte			
Leergewicht ⁶ (kg)	1.260–1.311	1.295–1.354	1.260–1.311
Zulässiges Gesamtgewicht (kg)	1.700	1.700	1.700
Zuladung (kg, ausstattungsabhängig)	389–440	346–405	389–440
Anhängelast (kg), ungebremst	–	–	–
Anhängelast (kg), gebremst bis 12%/10%/8%	–/–/–	–/–/–	–/–/–
Maximale Dachlast (kg)	–	–	–

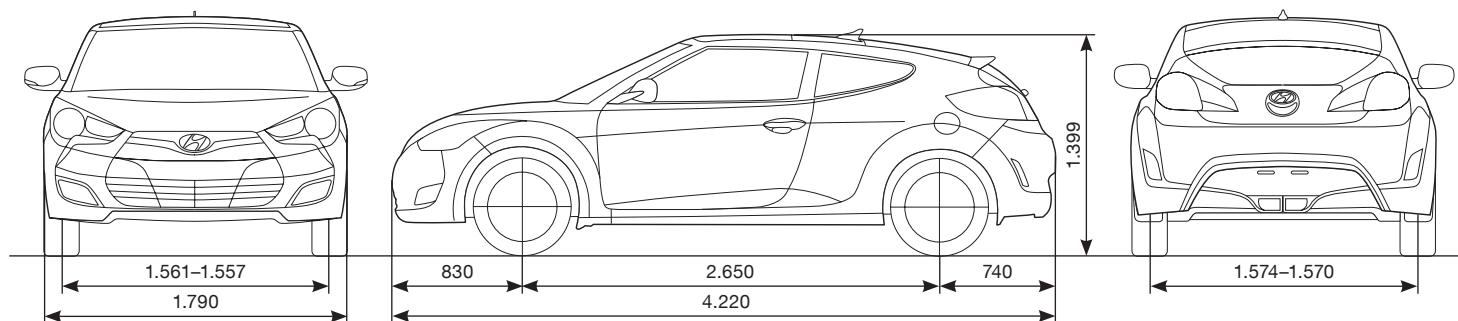

■ Serienausstattung

□ Zusatzausstattung

– nicht verfügbar

Zubehör Veloster

Zubehör ⁷	Beschreibung	Preise ⁸
Außen		
Schutzfolie	Schutzfolie für Türgriffmulden, transparent, 4-teilig, überdeckt bereits bestehende Kratzer in der Oberfläche und schützt vor weiteren Beschädigungen	16 EUR
Innen		
Fußmatten	Satz, vorn und hinten, Textil	29 EUR
	Satz, vorn und hinten, Gummi	49 EUR
	Satz, vorn und hinten, Velours, farbige Kettelung, mit Logo Für Lackierung in Phantom Black	49 EUR
	Für Lackierung in Veloster Red	54 EUR
	Für Lackierung in Sonic Silver	54 EUR
	Für Lackierung in Sleek Silver	54 EUR
	Für Lackierung in Crystal White	54 EUR
	Für Lackierung in Vitamin C	54 EUR
	Für Lackierung in Sunflower	54 EUR
	Für Lackierung in Blue Ocean	54 EUR
	Für Lackierung in Clean Blue	54 EUR
Kofferraummatte	2-seitig, 1x Velours und 1x rutschhemmend, passgenaue Matte zum Schutz des Kofferraumbodens	79 EUR
Car-Butler	Für den knitterfreien Transport Ihrer Garderobe im Fahrzeug, leichte Montage	22 EUR
Transport		
Ladekantenschutzfolie	Transparent	24 EUR
Schalenmatte	Form-Schalenmatte für Kofferraum	69 EUR
Infotainment		
iPod-Adapterkabel	Adapterkabel zum Anschließen Ihres iPod an die werkseitige Car Hi-Fi-Komponente; nicht in Verbindung mit Pioneer zu verwenden	55 EUR
Sicherheit		
Orderly®	Für gesicherte Verhältnisse, absolut flexibles Kunststoffpolster, unverrückbare Fixierung (mittels Klettband), schützt und sichert jeden Gegenstand vor dem Verrutschen, Lieferung in Schwarz	7 EUR
Sicherheitsset	Kombitasche mit Klettband, Maße 440 mm x 115 mm x 50 mm, bestehend aus: Verbandmaterial DIN 13164, 1 Euro-Warndreieck, 1 Warnweste DIN EN 471, mit rückseitigem und unterem Klettband je 19 cm	17 EUR
Verbandkasten		15 EUR
Verbandkissen		17 EUR
Warndreieck »Standard«	Maße 460 mm x 135 mm x 35 mm	9 EUR
Warndreieck »Mini«	Maße 430 mm x 65 mm x 30 mm	9 EUR
Warnweste	Gelb	5 EUR
Feuerlöscher	2 kg Kompaktgerät mit 2 kg Hochleistungspulver, inkl. Halter und Schnellöffnungsverschluss	49 EUR

⁷ Weitere Informationen erhalten Sie bei Ihrem Hyundai Händler.

⁸ Die Preise verstehen sich ohne Montage oder evtl. Lackierarbeiten.



Hyundai Motor Deutschland GmbH
Gottfried-Leibniz-Straße 5 74172 Neckarsulm
www.hyundai.de

Ihr Hyundai Händler

* Ab 01.01.2012: 5 Jahre Fahrzeug-Garantie ohne Kilometerbegrenzung und 5 Jahre Mobilitäts-Garantie mit kostenlosem Pannen- und Abschleppdienst (gemäß deren jeweiligen Bedingungen). Ausgenommen sind Taxen und Mietfahrzeuge, für die eine 3-jährige Fahrzeug-Garantie bis 100.000 km gilt. 5 kostenlose Sicherheits-Checks beim verkaufenden Händler in den ersten 5 Jahren gemäß Hyundai Sicherheits-Check-Heft.

Sämtliche Preisangaben sind unverbindliche Preisempfehlungen und gelten ab Auslieferungs-Depot der Hyundai Motor Deutschland GmbH zuzüglich Überführungskosten. Die Angaben über technische Daten, Lieferumfang, Aussehen, Maße, Versicherungseinstufung und Preise der Fahrzeuge entsprechen den zum Zeitpunkt der Drucklegung vorhandenen Kenntnissen. Sie können sich bis zum Fahrzeugkauf ändern. Für Druckfehler übernehmen wir keine Gewähr.